

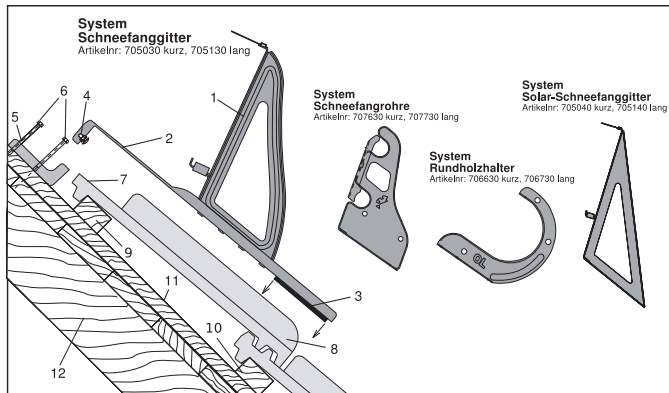

# Einbauanleitung

## Schneefangstütze 3.0

zur Befestigung am Sparren mit Montagewinkel



23796130-1 (06.08.2013)

### Legende

- |  |                     |
|--|---------------------|
| 1 Schneefangstütze                         | 7 Kopfverfzalung    |
| 2 Einhängbügel                             | 8 Deckung           |
| 3 Abstützgummi                             | 9 Obere Dachlatte   |
| 4 Flachrundschaube<br>M6x16 mm DIN 603-8.8 | 10 Untere Dachlatte |
| 5 Montagewinkel                            | 11 Konterlattung    |
| 6 Sechskant-Bohrschraube<br>6,3x80 mm      | 12 Sparren          |

### Stückliste

- |     |   |
|-----|---|
| 1 x | Schneefangstütze komplett   |
| 1 x | Flachrundschaube<br>M6x16 mm DIN 603-8.8 mit<br>Flanschmutter M6 DIN 6923 |
| 1 x | Montagewinkel (Art.Nr. 726050)  |
| 2 x | Bohrschraube 6,3x80 mm  |

Die Schneefangstütze (1) auf das Eindeckmaterial halten, um die Lage des Montagewinkels (5) zu ermitteln. Dabei ist darauf zu achten, dass der Abstützgummi (3) im Wasserlauf und im Bereich der unteren Dachlatte liegt. Davon ausgehend wird durch die Länge des Einhängbügels (2) die Position des Montagewinkels (5) bestimmt. Den Montagewinkel (5) mit den zwei mitgelieferten Sechskant-Bohrschrauben (6) durch Konterlattung (11) und Schalung am Sparren (12) befestigen. Damit die Funktion bzw. die Regensicherheit des Daches nicht beeinträchtigt wird, sind gegebenenfalls Anpassungen an der Deckung vorzunehmen (z.B. Entfernen der Kopf- bzw. Fußverfzalung). Nun die Schraubverbindung (4) der Schneefangstütze lösen, in den Montagewinkel (5) einhängen und die Schraubverbindung (4) wieder anziehen.

Das Lehmann-Originalzubehör ist vor dem Einbau auf erkennbare Mängel, das mitgelieferte Montagematerial auf Vollständigkeit zu überprüfen. Der Einbau ist durch einen Fachhandwerker nach vorstehender Einbauanleitung unter ausschließlicher Verwendung des mitgelieferten Montagematerials durchzuführen.

Eine Haftung ist für Montagen, die nicht durch Fachpersonal durchgeführt wurden oder bei denen nicht das Original-Montagzubehör verwendet wurde, grundsätzlich ausgeschlossen.

**Für die Lastableitung ist eine tragende Dachkonstruktion nach DIN EN 1995-1-1 erforderlich. Die Vorschriften der DIN 1995-1-1 sind zu beachten. Darüber hinaus sind die Richtlinien der jeweiligen Fachverbände zu beachten.**

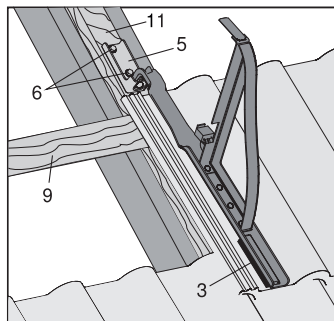

# LEHMANN

BAUARTIKEL · FEUERVERZINKUNG

Otto Lehmann GmbH

Berliner Str. 21

93073 Neutraubling

Telefon: +49 (0) 9401 786-0

Telefax: +49 (0) 9401 786-47

www.otto-lehmann-gmbh.de

e-mail: info@otto-lehmann-gmbh.de