

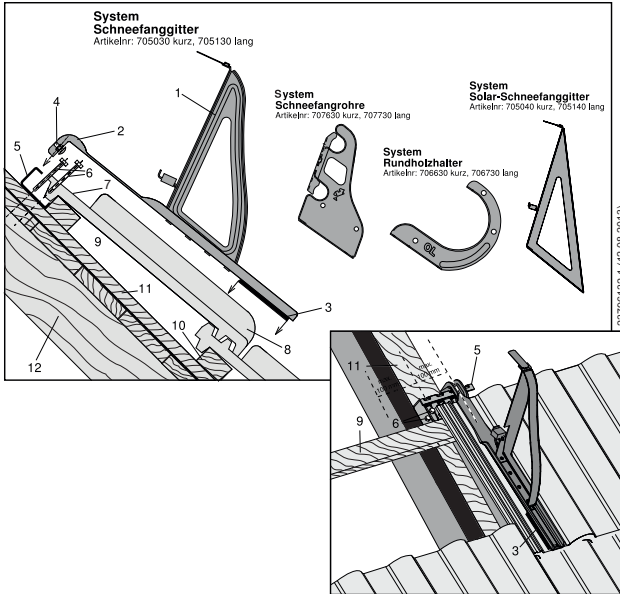

Einbauanleitung

Schneefangstütze 3.0

für variable Sparrenschiene 150 mm zur Befestigung am Sparren



Legende

- 1 Schneefangstütze
- 2 Einhängebügel
- 3 Abstützgummi
- 4 Flachrundschrabe M6x16 mm DIN 603-8.8 und Sechskant-Mutter mit Flansch M6 DIN 6923
- 5 variable Sparrenschiene
- 6 Sechskant-Bohrschraube 6,3x80 mm
- 7 Kopfverfalgung
- 8 Deckung
- 9 Obere Dachlatte
- 10 Untere Dachlatte
- 11 Konterlattung
- 12 Sparren

Stückliste

- 1 x variable Sparrenschiene (Art.Nr. 726000)
- 2 x Sechskant-Bohrschraube 6,3x80 mm

Die Schneefangstütze (1) auf der Deckung (8) so positionieren, daß der seitliche Abstand zur Sparrenmitte nicht mehr als 100 mm beträgt. Dabei ist darauf zu achten, dass die Sparrenschiene (5) stirnseitig zur oberen Dachlatte (9) mit zwei Sechskant-Bohrschrauben (6) durch die Konterlattung (11) und Schalung am Sparren (12) befestigt werden kann. Damit die Funktion bzw. die Regensicherheit des Daches nicht beeinträchtigt wird, sind gegebenenfalls Anpassungen an der Deckung vorzunehmen (z.B. Entfernen der Kopf- bzw. Fußverfalgung). Die Schraubverbindung (4) lösen, die Schneefangstütze in die Sparrenschiene (5) einhängen und die Schraubverbindung wieder anziehen.

Das Lehmann-Originalzubehör ist vor dem Einbau auf erkennbare Mängel, das mitgelieferte Montagematerial auf Vollständigkeit zu überprüfen. Der Einbau ist durch einen Fachhandwerker nach vorstehender Einbauanleitung unter ausschließlicher Verwendung des mitgelieferten Montagematerials durchzuführen. Eine Haftung ist für Montagen, die nicht durch Fachpersonal durchgeführt wurden oder bei denen nicht das Original-Montagematerial verwendet wurde, grundsätzlich ausgeschlossen.

Für die Lastableitung ist eine tragende Dachkonstruktion nach DIN EN 1991-1-1 erforderlich. Die Vorschriften der DIN EN 1995-1-1 sind zu beachten. Darüber hinaus sind die Richtlinien der jeweiligen Fachverbände zu beachten.



LEHMANN

BAUARTIKEL · FEUERVERZINKUNG

Otto Lehmann GmbH

Berliner Str. 21

93073 Neutraubling

Telefon: +49 (0) 9401 786-0

Telefax: +49 (0) 9401 786-47

www.otto-lehmann-gmbh.de

e-mail: info@otto-lehmann-gmbh.de